

U字側溝(札幌市規格)

1型U字側溝

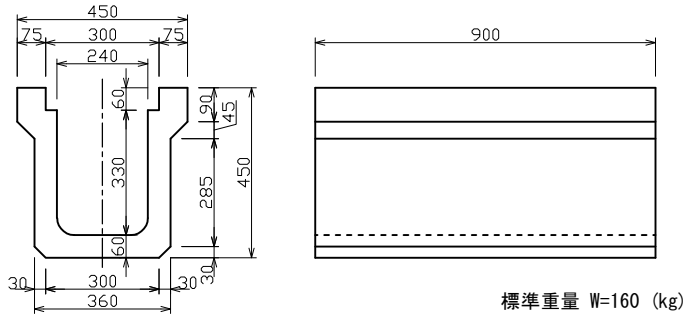

1型・2型U字側溝用共通蓋

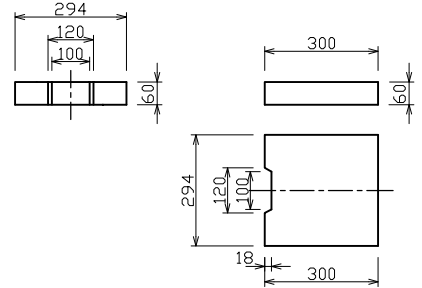

2型U字側溝

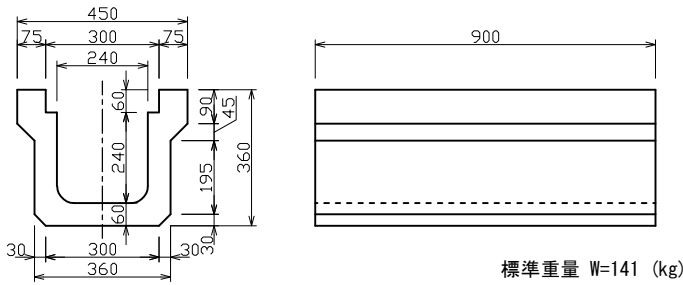

3型U字側溝

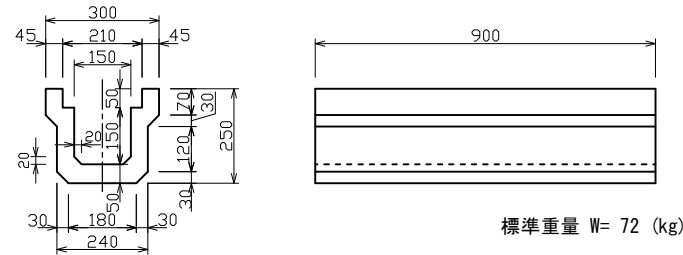

3型U字側溝用蓋

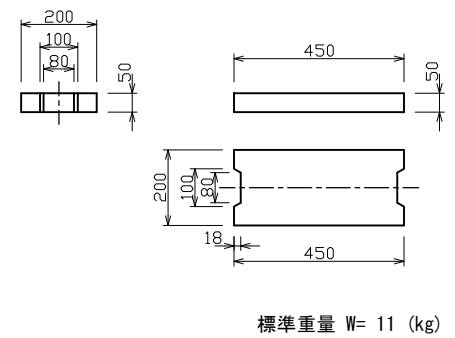

1型・2型U字側溝用共通グレーチング蓋

普通目グレーチング

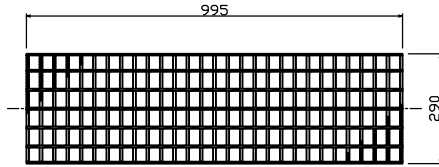

細目グレーチング

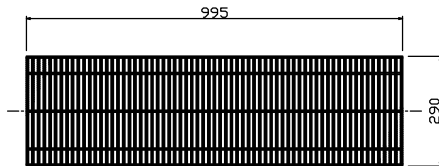

3型U字側溝用グレーチング蓋

普通目グレーチング

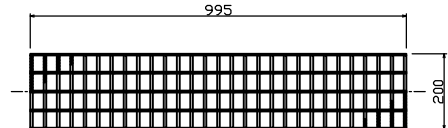

細目グレーチング

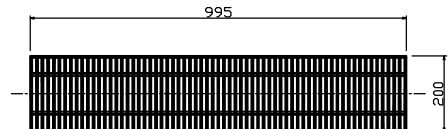

検 図	設計・製図	尺度	年月日
		1/20	
U字側溝(札幌市規格)		製 品 図	
T.U.A 東陽上村アドバンス株式会社		図面番号	03-11-00000