

ハンドホール 調整リング
φ600用

H=100

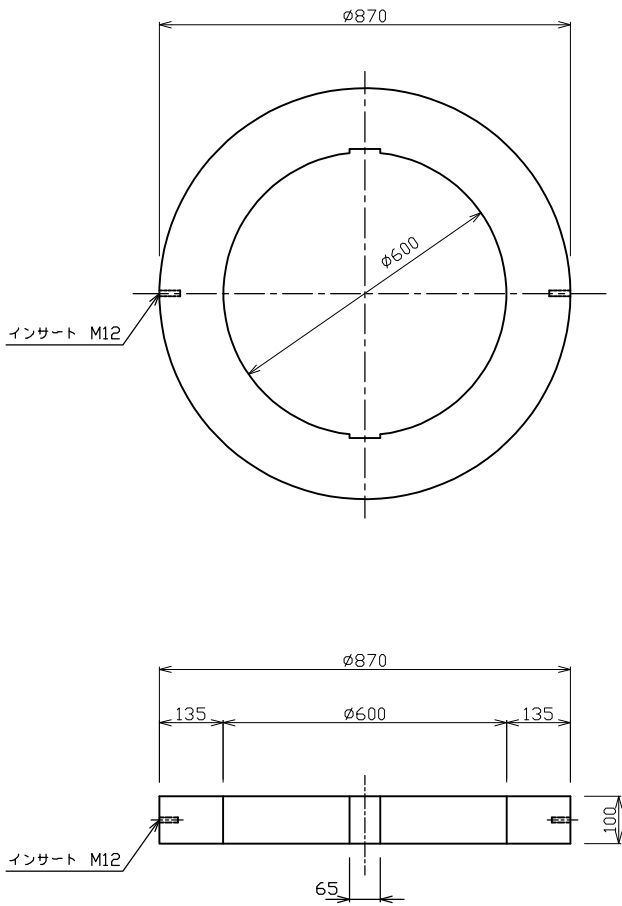

標準重量 W= 76 (kg)

H=150

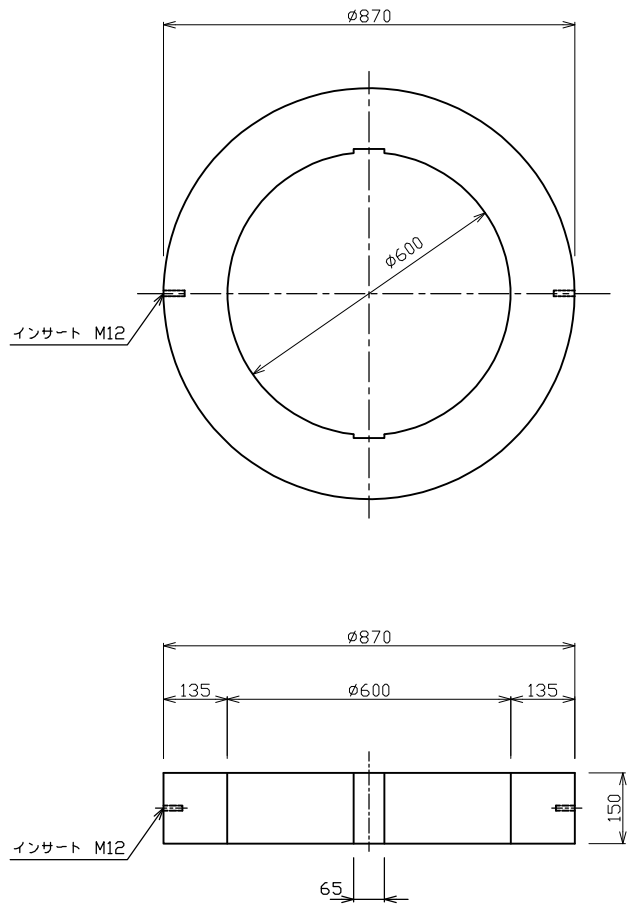

標準重量 W= 112 (kg)

検 図		設計・製図	尺度	年月日
			1/16	
ハンドホール 調整リング φ600用			製 品 図	
 東陽上村アドバンス株式会社			図面番号	19-50-00450