

超小型固定トラフ

細目グレーチング (T-25)
亜鉛メッキ製

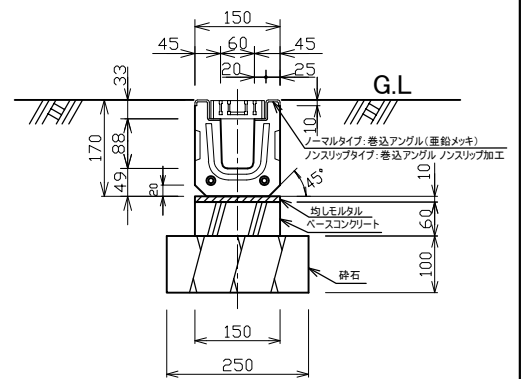
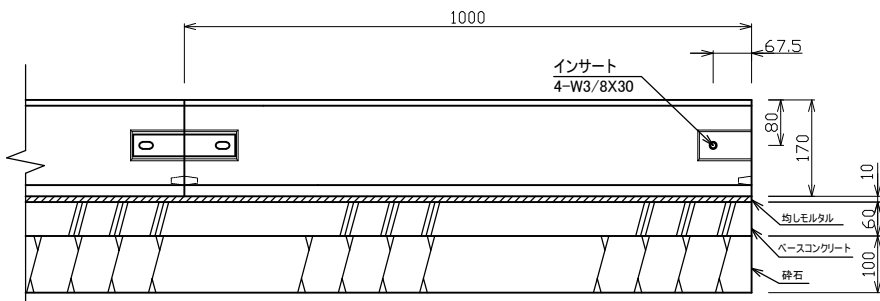
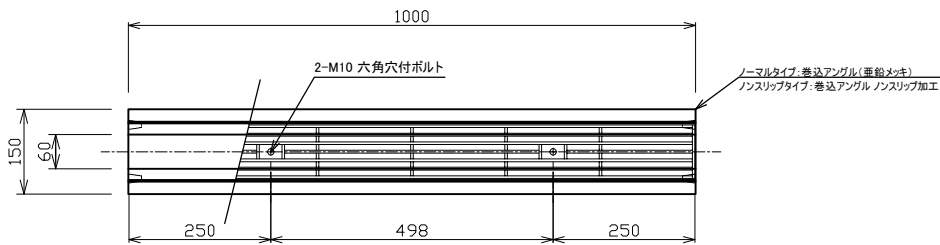
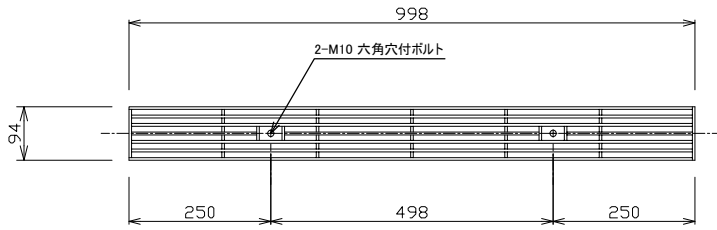

標準重量 W= 40 (kg)

連結プレート

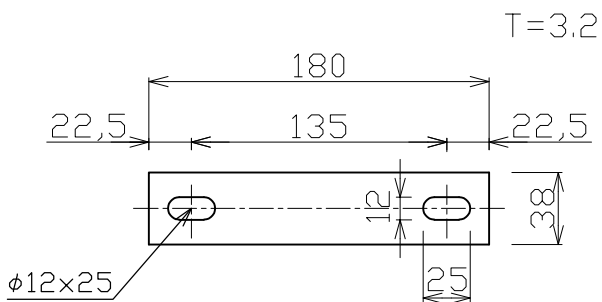

締付ボルト 3分×20 使用

※メーカーの都合によりサイズが変更になる場合があります

※ステンレス製も対応可能です。
お問い合わせください。

検 図	設計・製図	尺度	年月日
超小型固定トラフ		製品図	
T.U.A 東陽上村アドバンス株式会社		図面番号	03-18-01900