

(旧札幌市型) II号(小型)マンホール(φ600)標準図

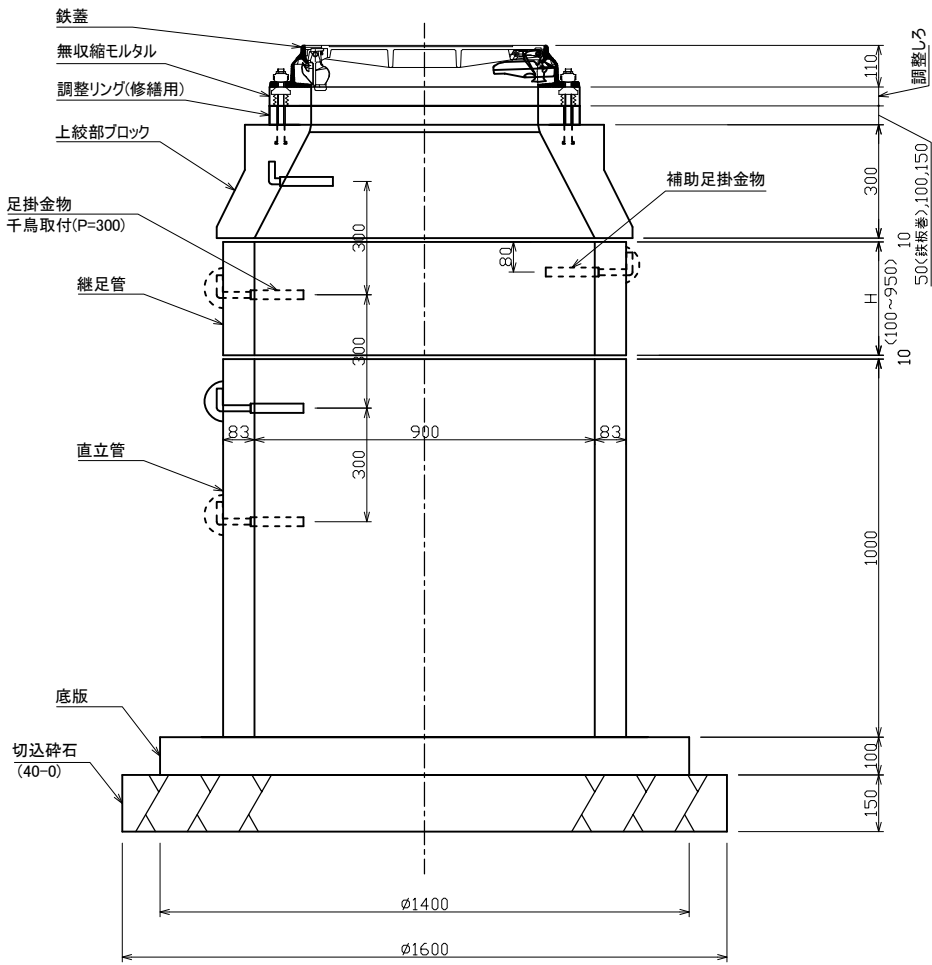

部材	呼び	標準重量(kg)
調整リング	H= 50	33
	H= 100	60
	H= 150	90
上絞部	H= 300	282
継足管	H= 100当たり	63
直立管	H=1000	628
底版	H= 100	377

検 図	設計・製図	尺度	年月日
		1/20	
(旧札幌市型) II号(小型)マンホール(φ600)標準図			製品図
T.U.A 東陽上村アドバンス株式会社		図面番号	05-12-00000(1)